

Trekhaken - Attelages - Anhängervorrichtungen - Tow bars



Renault Grand Scenic

04/2009 -



GDW Ref. 1778

EEC APPROVAL N° :

e6*94/20*0828*00

max ↓ kg	X	max ↓ kg			
D=		X 0.00981	≤	8,75	KN
max ↓ kg	+	max ↓ kg			
S/			=	75	Kg
Max.			=	1450	Kg

GDW nv - Hoogmolenwegel 23 - B-8790 Waregem
TEL. 32(0)56 60 42 12(L5) - FAX. 32(0)56 60 01 93
 E-Mail : gdw@gdwtowbars.com - Website : www.gdwtowbars.com



Renault Grand Scenic

04/2009 -

Ref. 1778

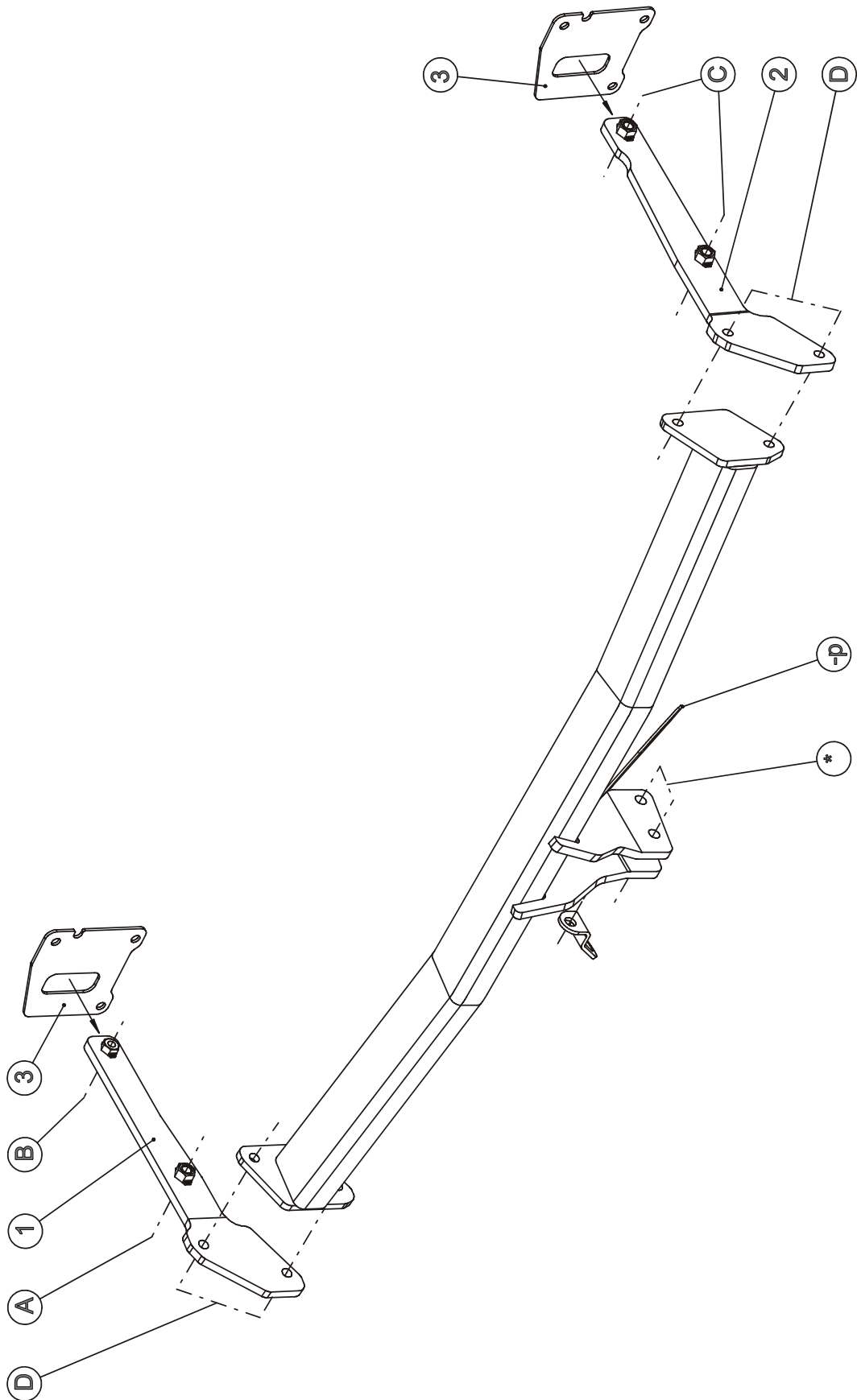







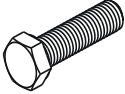
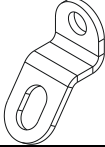

Renault Grand Scenic

04/2009 -

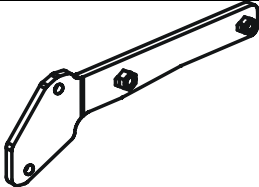
Ref. 1778

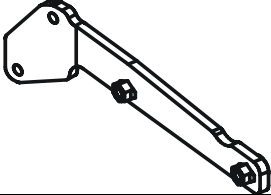
Samenstelling – Composition – Zusammenstellung

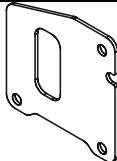
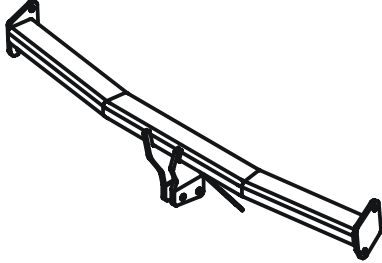
	4 x 4 x	DIN 933-M10x40 -8.8 DIN 933-M10x35 -8.8	A-B-C D	GDW ref. 800.053	1 x	
	8 x	DIN 128-A10 -FSt	A-B-C-D	GDW ref. ①	1 x	
	4 x	DIN 934-M10 -8.8	D	GDW ref. ②	1 x	
	4 x	DIN 9021-M10 Ø30x10.5x2.5	A-B-C	GDW ref. ③	2 x	
				GDW ref. 1778	1 x	

Bouten – Boulons – bolts – Bolzen: Kwaliteit 8.8		DIN 912 – DIN 931 – DIN 933 – DIN 7991	
M6 ≙ 10,8Nm of 1,1kgm	M8 ≙ 25,5Nm of 2,60kgm	M10 ≙ 52,0Nm of 5,30kgm	
M12 ≙ 88,3Nm of 9,0kgm	M14 ≙ 137Nm of 14,0kgm	M16 ≙ 211,0Nm of 21,5kgm	
Bouten – Boulons – bolts – Bolzen: Kwaliteit 10.9		DIN 912 – DIN 931 – DIN 933 – DIN 7991	
M6 ≙ 13,7Nm of 1,4kgm	M8 ≙ 35,3Nm of 3,6kgm	M10 ≙ 70,6Nm of 7,20kgm	
M12 ≙ 122,6Nm of 12,5kgm	M14 ≙ 194Nm of 19,8kgm	M16 ≙ 299,2Nm of 30,5kgm	
Bouten – Boulons – bolts – Bolzen: Kwaliteit 12.9		DIN 912 – DIN 931 – DIN 933 – DIN 7991	
M6 ≙ 18Nm of 1,8kgm	M8 ≙ 43Nm of 4,4kgm	M10 ≙ 87Nm of 8,9kgm	
M12 ≙ 150Nm of 15,3kgm	M14 ≙ 240Nm of 24,5kgm	M16 ≙ 370Nm of 37,7kgm	



Renault Grand Scenic

04/2009 -

Ref. 1778

Montagehandleiding

1/ Demonteer de bumper en verwijder definitief de aluminium stootbalk. **De dichtingen die zich tussen de stootbalk en het koetswerk bevinden moeten worden behouden!!**

2/ Maak in de dichting een insnijding (zie tekeningen 1 tot en met 4). Schuif nu eerst de afsluitplaat (ref.3) over het monteerstuk links (ref.1) en breng vervolgens de dichting tegen de afsluitplaat aan zodat het monteerstuk (ref.1) in de chassisbalk kan worden ingebracht (zie tekeningen 5 tot en met 7), de afsluitplaat past op de schroefdraadeinden van het voertuig. Positioneer monteerstuk (ref.1) met de punten (A) en (B) passend met de voorziene boringen, bouten en rondsels aanbrengen en schroef deze handvast. Dicht de resterende openingen tussen het monteerstuk en dichting met silicone om waterinsijpeling te voorkomen.

3/ Maak in de dichting een insnijding (zie tekeningen 1 tot en met 4). Schuif eerst de afsluitplaat (ref.3) over het monteerstuk (ref.2) en breng vervolgens de dichting tegen de afsluitplaat aan zodat het monteerstuk (ref.2) in de chassisbalk kan worden ingebracht (zie tekeningen 5 tot en met 7), de afsluitplaat past met de schroefdraadeinden van het voertuig.

Positioneer het monteerstuk met de punten (C) op de voorziene boringen in de chassisbalk, deze zijn afgedicht met tape die moet worden verwijderd. Bouten en rondsels aanbrengen en schroef deze handvast. Dicht de resterende openingen tussen dichting en monteerstuk met silicone om waterinsijpeling te voorkomen.

4/ Plaats de trekhaak met de punten (D) tussen beide monteerstukken en breng de bouten in. Schroef alles degelijk vast (zie aanhaalmomenten).

5/ Terug monteren van de bumper.

6/ Monteren van de kogelstang (zie fig.1) samen met het veiligheidsoog (-s), bouten inbrengen en degelijk vastschroeven (zie aanhaalmomenten)

Demonteren van de bumper:

1. Demonteren van de lichtunits.
2. 2 x 2 plastic druknagels onder lichtunits.
3. 4 vijsjes aan ingang van de kofferruimte.
4. 4 vijsjes en 2 plastic druknagels onderaan de bumper.
5. 2 x 2 plastic druknagels aan moddervanger.
6. Achter moddervanger 2 x 1 vijsjes.

N.B.

Voor de maximum toegestane massa welke uw voertuig mag trekken dient U uw dealer te raadplegen.
Verwijder eventueel de bitumenlaag op de bevestigingsplaats van de trekhaak.
Opgepast bij het boren dat men geen remleiding, elektriciteitsdraden of brandstofleidingen beschadigt.



Renault Grand Scenic

04/2009 -

Ref. 1778

Notice de montage

1. Démontez le pare-chocs et supprimez définitivement le butoir en aluminium. Il faut garder les bouchons qui se retrouvent entre le butoir et la carrosserie.
2. Faire une découpe dans le bouchon (cf. dessins 1 jusqu'au 4). D'abord il faut glisser la plaque de couverture (3) sur la pièce de montage (1) à gauche et ensuite il faut installer le bouchon contre la plaque de couverture de telle façon qu'on peut insérer la pièce de montage (1) dans la poutre de châssis (cf. dessins 5 jusqu'au 7), de plaque de couverture s'adapte aux bouts de fils filetés du véhicule. Installer la pièce de montage (1) avec les points (A) et (B) qui s'adaptent aux trous prévus, insérer les boulons et les rondelles sans serrer. Boucher les trous restants entre la pièce de montage et le bouchon avec du silicone afin d'éviter de l'eau infiltrant.
3. Faire une découpe dans le bouchon (cf. dessin 1 jusqu'au 4). Glisser la plaque de couverture (3) sur la pièce de montage (2) et ensuite installer le bouchon contre la plaque de couverture de telle façon qu'on peut insérer la pièce de montage (2) dans la poutre de châssis (cf. dessins 5 jusqu'au 7), la plaque de couverture s'adapte aux bouts de fil filetés du véhicule. Installer la pièce de montage avec les points (C) sur les trous prévus dans la poutre de châssis, lesquelles qui sont prévus d'un scotch qu'il faut supprimer. Insérer les boulons et les rondelles sans serrer. Boucher les trous restants entre la pièce de montage et le bouchon avec du silicone afin d'éviter de l'eau infiltrant.
4. Installer l'attelage avec (D) entre les 2 pièces de montage et insérer les boulons. Bien visser le tout (cf. couples de serrage).
5. Remonter le pare-chocs.
6. Monter la boule (cf. fig.1) ensemble avec l'anneau de sécurité (-s), insérer les boulons et bien visser le tout (cf. couples de serrage).

Dé monter le pare-chocs :

- Démontez les unités des feux
- 2x2 rivets en plastique en-dessous des unités des feux
- 4 vis à l'entrée du coffre
- 4 vis et 2 rivets en plastique en dessous du pare-chocs
- 2x2 rivets en plastique au garde-boue
- Derrière le garde boue 2x1 vis

Remarque

Pour le poids de traction maximum autorisé de votre voiture, consultez votre concessionnaire.
Enlever la couche de bitume ou d'anti-tremblement qui recouvre éventuellement les points de fixation.
Veiller en perçant à ne pas endommager les conduites de frein et de carburant



Renault Grand Scenic

04/2009 -

Ref. 1778

Fitting instructions

1. Disassemble the bumper and remove definitively the aluminum buffer beam. You must keep the sealings between the buffer beam and the coach work.
2. Make an incision in the sealing (cf. drawings 1 to 4). First shove the closing plate (3) over the assembly piece (1) at the left and then install the sealing against the closing plate in this way that you can insert the assembly piece (1) in the chassis beam (cf. drawings 5 to 7), the closing plate fits with the screw-thread ends of the vehicle. Install the assembly piece (1) with (A) and (B) fitting with the provide holes, insert he bolts an washers without tightening. seal the remaining holes between the assembly piece and the sealing with silicone to avoid infiltrating water.
3. Make an incision in the sealing (cf. drawings 1 to 4). First shove the closing plate (3) over the assembly piece (2) and then install the sealing against the closing plate in this way that you can insert the assembly piece (2) in the chassis beam (cf. drawings 5 to 7), the closing plate fits with the screw-thread ends of the vehicle. Install the assembly piece with (C) fitting with the provide holes, insert he bolts an washers without tightening. seal the remaining holes between the assembly piece and the sealing with silicone to avoid infiltrating water.
4. Install the tow bar with (D) between both the assembly pieces and insert the bolts. Do tighten everything with bolts (see tension).
5. Reassemble the bumper.
6. Assemble the ball (cf. fig 1) together with the security eye (-s), insert the bolts and do tighten everything with bolts (see tension).

Disassemble the bumper:

- Disassemble the rear light units
- 2x2 plastic rivets under the light units
- 4 screws at the entrance of the trunk
- 4 screws and 2 plastic rivets under the bumper
- 2c2 plastic rivets at mud catcher
- Behind the mud catcher 2x1 screw

Note

Please consult your cardealer or owners manual for the maximal permissible towing mass.

Remove any bitumen coating on the fastening position for the tow bar.

When drilling, be carefull not to damage any brake lines, electrical wiring or fuel lines.



Renault Grand Scenic

04/2009 -

Ref. 1778

Anbauanleitung

1. Stoßstange abmontieren und die Aluminiumstoßbalken entgültig entfernen. Die Abdichtungen wie sich zwischen den Stoßbalken und die Karrosserie befinden müssen behalten werden !
2. Einen Einschnitt machen in die Abdichtung (siehe Zeichnungen 1 bis zum 4). Erst die Abschließplatte (3) über das Montierstück (1) schieben und danach die Abdichtung gegen die Abschließplatte anbringen sodaß das Montierstück (1) in Chassisbalken eingebracht werden kann (siehe Zeichnungen 5 bis zum 7), die Abschließplatte stimmt mit die Enden von Schraubengewinde von Fahrzeug überein. Das Montierstück (1) setzen mit den Punkte (A) und (B) passend mit die vorhandenen Bohrungen, die Bolzen und die Ritzel anbringen ohne anzuspannen. Die restlichen Öffnungen zwischen das Montierstück und die Abdichtung mit Silikone aufspritzen um Wassereinsickerung zu vorkommen.
3. In die Abdichtung einen Einschnitt machen (siehe Zeichnungen 1 bis zum 4). Die Abschließplatte (3) über das Montierstück (2) schieben und danach die Abdichtung gegen die Abschließplatte anbringen sodaß das Montierstück (2) in Chassisbalken eingebracht werden kann (siehe Zeichnung 5 bis zum 7), die Abschließplatte stimmt mit die Enden von Schraubengewinde von Fahrzeug überein. Das Montierstück setzen mit den Punkte (C) auf die vorhandene Bohrungen in Chassisbalken, diese sind mit Klebestreifen abgedicht wie entfernt werden müssen. Die Bolzen und die Ritzel anbringen ohne anzuspannen. Die restlichen Öffnungen zwischen die Abdichtung und das Montierstück mit Silikone aufspritzen um Wassereinsickerung zu vorkommen.
4. Die Anhängerkupplung mit den Punkte (D) zwishen beide Montierstücke setzen und die Bolzen einbringen. Alles entsprechend der Drehmomentenvorgabe festziehen.
5. Stoßstange wieder am Fahrzeug montieren.
6. Der Kugelstange (siehe Figur 1) zusammen mit den Sicherheitskettenglied (-s) montieren, die Bolzen einbringen und entsprechend der Drehmomentenvorgabe festziehen.

Abmontieren von Stoßstange :

1. abmontieren von die Leuchten
2. 2x2 Plastikdruckknopfen unten den Leuchten
3. 4 Schrauben an Kofferraumeingang
4. 4 Schrauben und 2 Plastikdruckknopfen unten Stoßstange
5. 2x2 Plastikdruckknopfen an Schmutzfänger
6. Hinten Schmutzfänger 2x1 Schraube

Hinweise

Die Maximale Anhängelast ihres Fahrzeuges können Sie im Fahrzeugschein oder im Benutzerhandbuch nachlesen.
Im bereich er Anlageflächen muß Unterbodenshuts und Antiröhmaterial entfernt werden.
Vor dem Bohren prüfen, daß keine, dort eventuell Leitungen beschädigt werden können



Renault Grand Scenic

04/2009 -

Ref. 1778

Hinweise

Die Maximale Anhängelast ihres Fahrzeuges können Sie im Fahrzeugschein oder im Benutzerhandbuch nachlesen.

Im Bereich der Anlageflächen muß Unterbodenschutz und Antiröhmaterial entfernt werden.

Vor dem Bohren prüfen, daß keine, dort eventuell Leitungen beschädigt werden können



Renault Grand Scenic

04/2009 -

Ref. 1778

Hinweise

Die Maximale Anhängelast ihres Fahrzeuges können Sie im Fahrzeugschein oder im Benutzerhandbuch nachlesen.

Im Bereich der Anlageflächen muß Unterbodenschutz und Antiröhmaterial entfernt werden.

Vor dem Bohren prüfen, daß keine, dort eventuell Leitungen beschädigt werden können



Renault Grand Scenic

04/2009 -

Ref. 1778

Hinweise

Die Maximale Anhängelast ihres Fahrzeuges können Sie im Fahrzeugschein oder im Benutzerhandbuch nachlesen.
Im Bereich der Anlageflächen muß Unterbodenschutz und Antiröhmaterial entfernt werden.
Vor dem Bohren prüfen, daß keine, dort eventuell Leitungen beschädigt werden können



Renault Grand Scenic

04/2009 -





Ref. 1778

Fig. 1

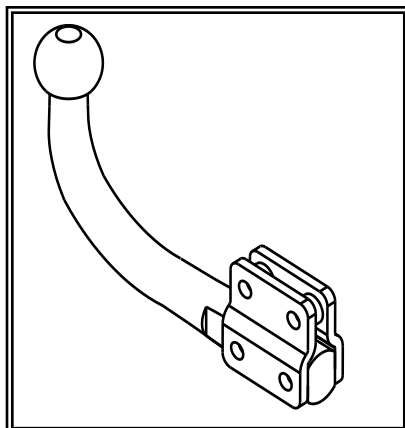
Geleverd met - Livré avec
Delivered with - Geliefert mit

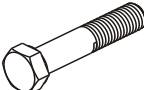
T45/H035

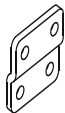

	4 x	Din 931 M12x70
	4 x	Din 985 M12
	2 x	GDW ref 800008
	2 x	GDW ref 800011

Opties - Options
Options - Optionen

AFN/M100

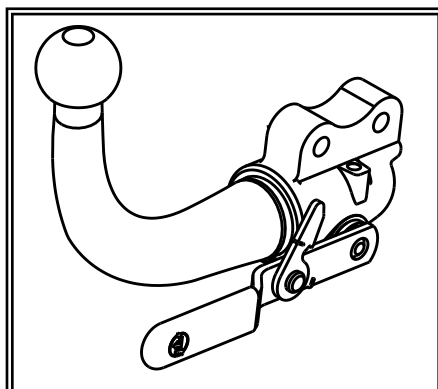



Renault Grand Scenic
04/2009 -
Ref. 1778

Uitsnijding dichting voertuig

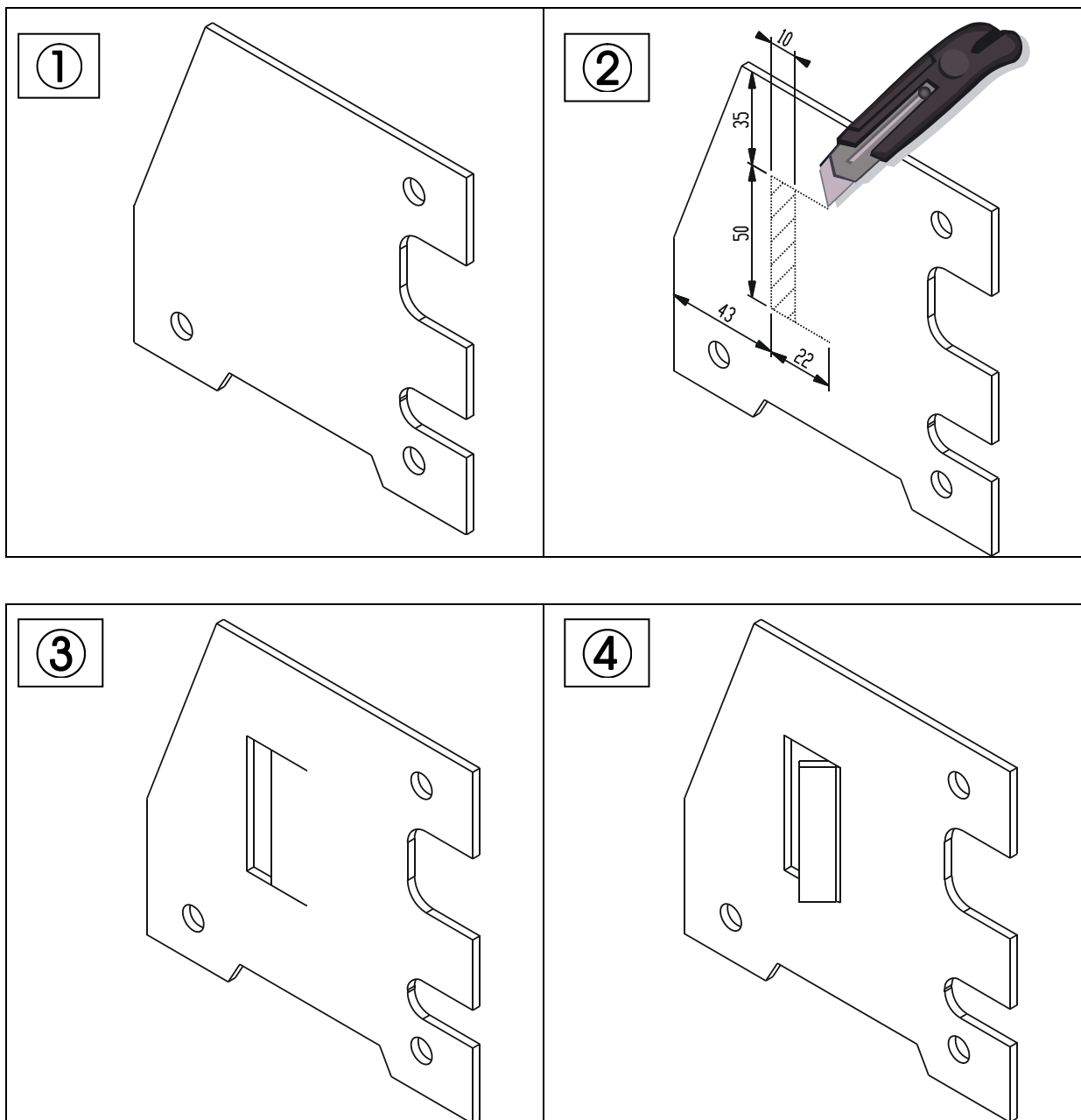



Renault Grand Scenic

04/2009 -

Ref. 1778

5

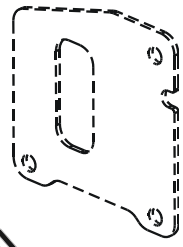
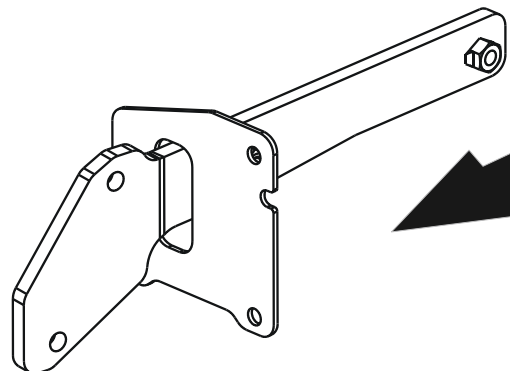

Ref.3



6

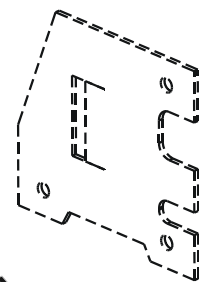
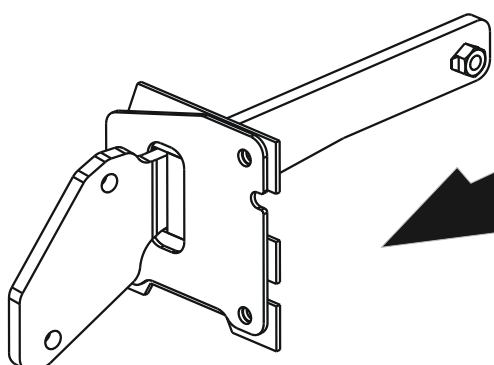

Dichtung



7

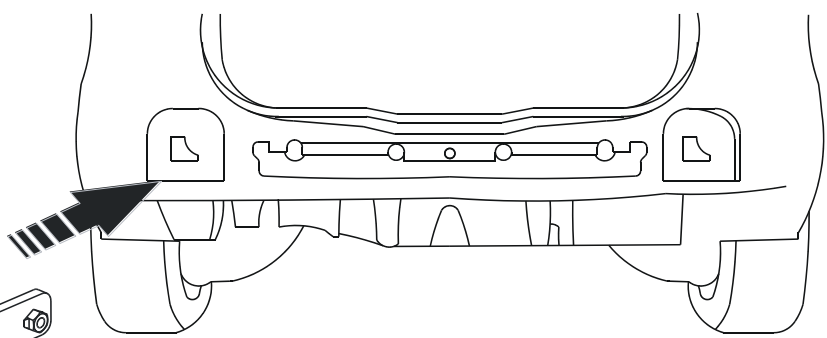
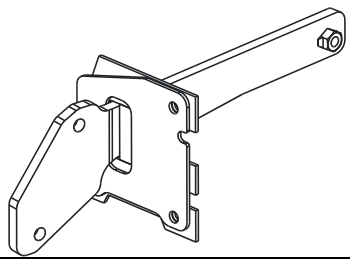



Renault Grand Scenic

04/2009 -

Ref. 1778

BELANGRIJKE RAADGEVINGEN :

IN HET VOERTUIG BEWAREN

Montage :

- Voor aanvang van de montage dient de trekhaak gecontroleerd te worden op transport schade.
- Raadpleeg aandachtig de montagehandleiding. Alle instructies dienen gevolgd te worden.
- Voor de montage moet de trekhaak eerst op het voertuig gepresenteerd worden.
- Bij het boren van gaten, controleren dat aanwezige bekabelingen niet beschadigd kunnen worden. Verwijder antidreun of bitumenlaag. Geboorde gaten en carrosserie onderdelen met corrosiewerende verf behandelen.
- Als het voertuig geen standaard bumpers heeft (speciale serie, sportuitvoeringen, Tuning parts ...), dient de uitsparingsmal gecontroleerd te worden. Neem bij twijfel contact op met GDW.

De geleverde trekhaak is enkel gemonteerd voor stockering, daarom moeten alle onderdelen worden gedemonteerd!!

Garantie :

- De aangegeven Max. trekmassa, "D" en "S" waarde mogen niet overschreden worden.
- Na 1.000.km gebruik en ten minste 1 keer per jaar hoeft de trekhaak gecontroleerd te worden :
 - o Alle boutverbindingen controleren en bij spannen als nodig.
 - o Beschadiging aan de verf herstellen.
 - o Als de trekhaak door een externe belasting geraakt wordt moet deze vervangen worden.
 - o De interne delen van het afneembaar systeem moeten ingevet worden.

Gebruik :

- **Indien trekhaak kogel de kentekenplaat of het mistlicht geheel of gedeeltelijk bedekt MOET deze bij niet gebruik verwijderd worden.**

RECOMMANDATIONS IMPORTANTES :

A CONSERVER DANS LE VEHICULE

Montage :

- S'assurer que l'attelage n'ait pas été endommagé durant le transport. Vérifier la référence.
- Consulter attentivement la notice de pose et suivre à la lettre les instructions de montage de l'attelage.
- Présenter l'attelage sous le véhicule avant d'effectuer le montage.
- Si des forages sont nécessaires, s'assurer de l'absence de câbles électriques, de freinage ou autres. Enlever les restes de forage et traiter les tôles ou tubes forés avec un produit anti-corrosif.
- Si le véhicule est équipé de pare-chocs non standards (séries spéciales, kits sport, tuning ...), il est impératif de consulter le service technique de GDW avant de procéder au montage.

L'attelage livré est uniquement monté pour stockage, il faut démonter les parties!!

Garantie :

- Respecter la masse tractable du véhicule ainsi que les valeurs « D » et « S » précisées dans la notice.
- L'attelage doit être contrôlé après les premiers 1.000 km d'utilisation et ensuite au moins une fois par an :
 - o Contrôler toute la visserie et resserrer si nécessaire
 - o Réparer les dommages qu'aurait subis la peinture
 - o Remplacer les pièces qui auraient été endommagées suite à un accident ou une collision
 - o Graisser les parties intérieures des attelages escamotables

Utilisation :

- **Si la rotule ou la boule est positionnée devant la plaque d'immatriculation ou le feu de brouillard, il est OBLIGATOIRE de la retirer quand elle n'est pas utilisée !**



Renault Grand Scenic

04/2009 -

Ref. 1778

GENERAL INSTRUCTIONS:

MUST BE KEPT IN THE VEHICLE

Fitting :

- Make sure that the tow bar has not been damaged during transport and it is the right reference for the vehicle.
- Read the fitting instruction before starting and follow them very precisely during the fitting.
- Present the tow bar under the car first to check if all points are right.
- If holes have to be drilled, check that no wires can be damaged, remove all soundproofing material, clean and protect the drilled holes with an anticorrosive product.
- If the vehicle is equipped with special bumpers (sport or tuning parts...) first contact the technical service of GDW to be sure that the tow bar can be fitted.

The towbar delivered is only for storage, the parts have to be disassembled!!

Guarantee :

- The indicated towing weight, "D" and "S" values may not be exceeded
- The tow bar has to be checked after 1.000 km and every year :
 - o All bolts should be checked and retightened if necessary
 - o Repair any damage to the paint finish
 - o Replace any damaged components
 - o Parts of the detachable tow bars must be kept well greased.

Use :

- **If the towing ball covers the number plate or the fog light, it must always be removed when no trailer is used.**

WICHTIGE RATSCHLÄGE :

IN FAHRZEUG BEWAHREN

Montage :

- Vor Anfang von Montage muss Anhängerkupplung auf Transportschade kontrolliert werden.
- Aufmerksam Anbauanleitung zu Rate sehen. Alle Anweisungen sollen gefolgt werden.
- Erst Anhängerkupplung auf Fahrzeug präsentieren, danach montieren.
- Vor dem Bohren von Löcher, nachprüfen ob anwesende Kabels nicht beschädigt werden können. Dröhnenschutz und Unterbodenschutz entfernen. Gebohrte Löcher und Karrosserieunterteilen mit eine Korrosionfeste Farbe behandeln.
- Falls Fahrzeug keine Standardstoßstangen hat (spezielle Serie, Sportausführungen, Tuning ...), muß Aussparung nachprüfen. Im Zweifelsfall, GDW kontaktieren.

Der gelieferten Anhängerkupplung ist montiert für lagerung, bitte unterteilen abmontieren!!!

Garantie :

- Die angegeben max. Anhängelast, "D" en "S" Wert, möchten nicht hinüberschritten werden.
- Nach 1.000 Km gebrauch und wenigstens 1 Mahl pro jahr muss Anhängerkupplung nachgeprüft werden :
 - o Alle Bolzenverbindungen nachprüfen und nachziehen falls nötig.
 - o Beschädigung an Farbe wiederherstellen.
 - o Falls Anhängerkupplung durch eine Extreme Belastung getroffen werd muss diese ersetzt werden.
 - o Die Interne Teile von abnehmbar System einfetten.

Gebrauch :

- **Falls Kugel von Anhängerkupplung Kennzeichen oder Nebelscheinwerfer ganz oder zum Teil bedeckt muß diese, wann nicht gebraucht, entfernt werden.**



Renault Grand Scenic

04/2009 -

Ref. 1778

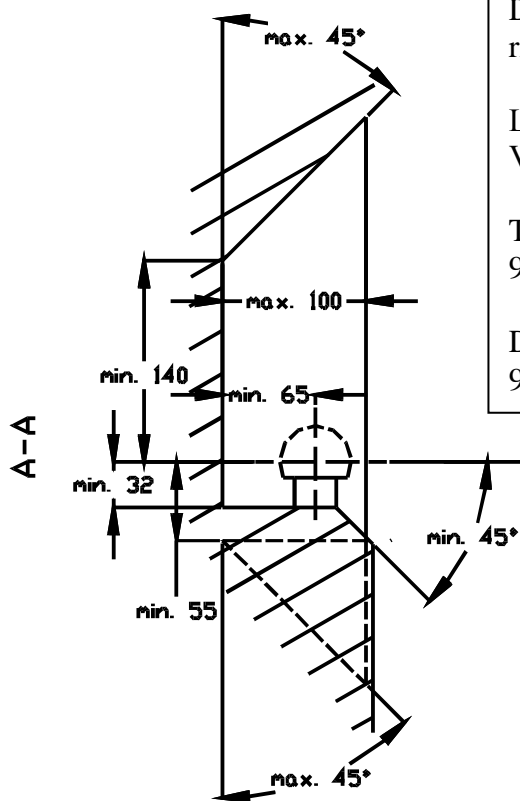

De tussenruimte conform supplement VII, afbeelding 30 van de richtlijn 94/20/EG moet in acht worden genomen.

La zone de dégagement doit être garantie conformément à l'annexe VII, illustration 30 de la directive 94/20/CE.

The clearance specified in appendix VII, diagram 30 of guideline 94/20/EG must be guaranteed.

Der Freiraum nach Anhang VII, Abbildung 30 der Richtlinie 94/20/EG ist zu gewährleisten

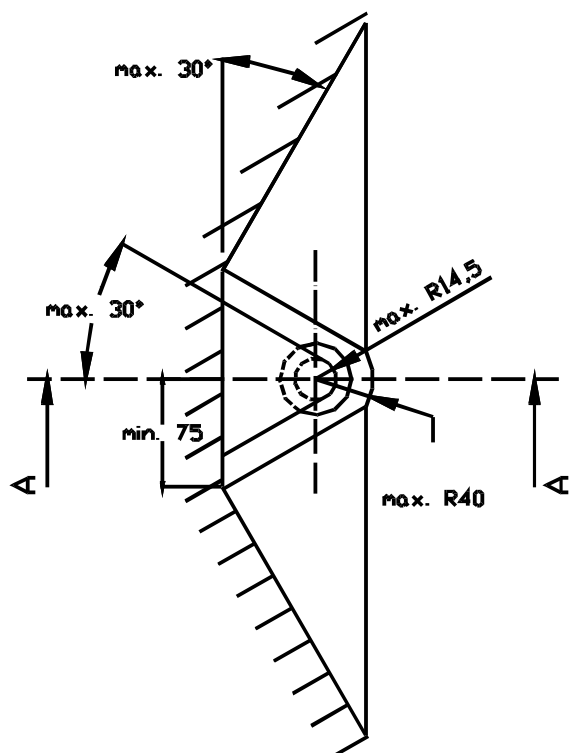
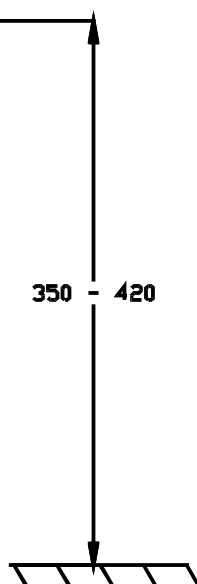

Bij toelaatbaar totaal gewicht van het voertuig

Pour poids total en charge autorisé du véhicule

At laden weight of the vehicle

Bei zulässigem Gesamtgewicht des Fahrzeuges