



TREKHAKEN - ATTELAGES

n. v. G. DECONINCK

Molenwegel, 21

8790 Waregem - België

☎ 056 / 60 42 12 (5 l.)

TREKHAAK N°: 229

voor : FORD Granada + Consul PSW

SAMENSTELLING :

- 1 trekhaak
- 1 bolhouder - zweetstuk
- 1 bol Ø 50 compleet
- 2 moeren met bouten M16 - 50
- 2 moeren met bouten M 10 - 30 (A)
- 1 moer met bout M 10 - 80 (B)
- 1 moer met bout M 10 - 110 (D)
- 2 presbouten M 10 - 30 (C)
- 2 rondsels 60 - 25 - 12
- 1 rondsel 60 - 16/50
- 1 rondsel 60 - 16/76
- 2 borgrondsels 16mm (*)
- 6 borgrondsels 10mm (A-B-C-D)

MONTAGE-HANDLEIDING :

- 1° De uitlaatpijp achteraan losmaken en de rechter beugel van de tank-ophanging demonteren.
- 2° De trekhaak plaatsen met (C) passend op de met schroefdraad voorziene gaten in de dwarsbalk, juist vóór de brandstoftank. (B) en (D) onder de langsliggers en (A) onder de carrosserie-afboording achteraan.
- 3° (A), (B) en (D) boren tot Ø 10,5 mm, (B) en (D) in de kofferplaat vermeerderen tot Ø 17 mm, de rondsels (B+D) met de bouten in de koffer aanbrengen en (A) in de afboording.
- 4° Rechterbeugel en uitlaatpijp terugplaatsen (zie 1°).
- 5° Monteren van (*) en alles degelijk aanschroeven.

ATTELAGE N° 229

pour : FORD Granada + Consul PSW

COMPOSITION :

- 1 Attelage
- 1 Equerre porte-boule
- 1 Boule Ø 50 complète
- 2 Ecrous avec boulons M16 - 50
- 2 écrous avec boulons M 10 - 30 (A)
- 1 écrou avec boulon M 10 - 80 (B)
- 1 écrou avec boulon M 10 - 110 (D)
- 2 vis de pression M 10 - 30 (C)
- 2 rondelles 60 - 25 - 12
- 1 rondelle 60 - 16/50
- 1 rondelle 60 - 16/76
- 2 rondelles de sécurité 16mm (*)
- 6 rondelles de sécurité 10mm (A-B-C-D)

NOTICE DE MONTAGE :

- 1° Détacher l'échappement à l'arrière et démonter la bride droite de la suspension du réservoir.
- 2° Monter l'attelage avec (C) s'adaptant aux trous avec filet de vis dans la traverse et juste devant le réservoir. (B) et (D) en dessous des longerons et (A) en dessous du bord de la carrosserie.
- 3° Forer (A), (B) et (D) en Ø 10,5 mm, agrandir (B) et (D) dans la tôle du coffre jusqu'à Ø 17 mm, mettre les rondelles avec les boulons (B+D) dans le coffre et (A) dans le bord.
- 4° Remettre la bride et l'échappement (voir 1°)
- 5° Monter (*) et bien serrer le tout.

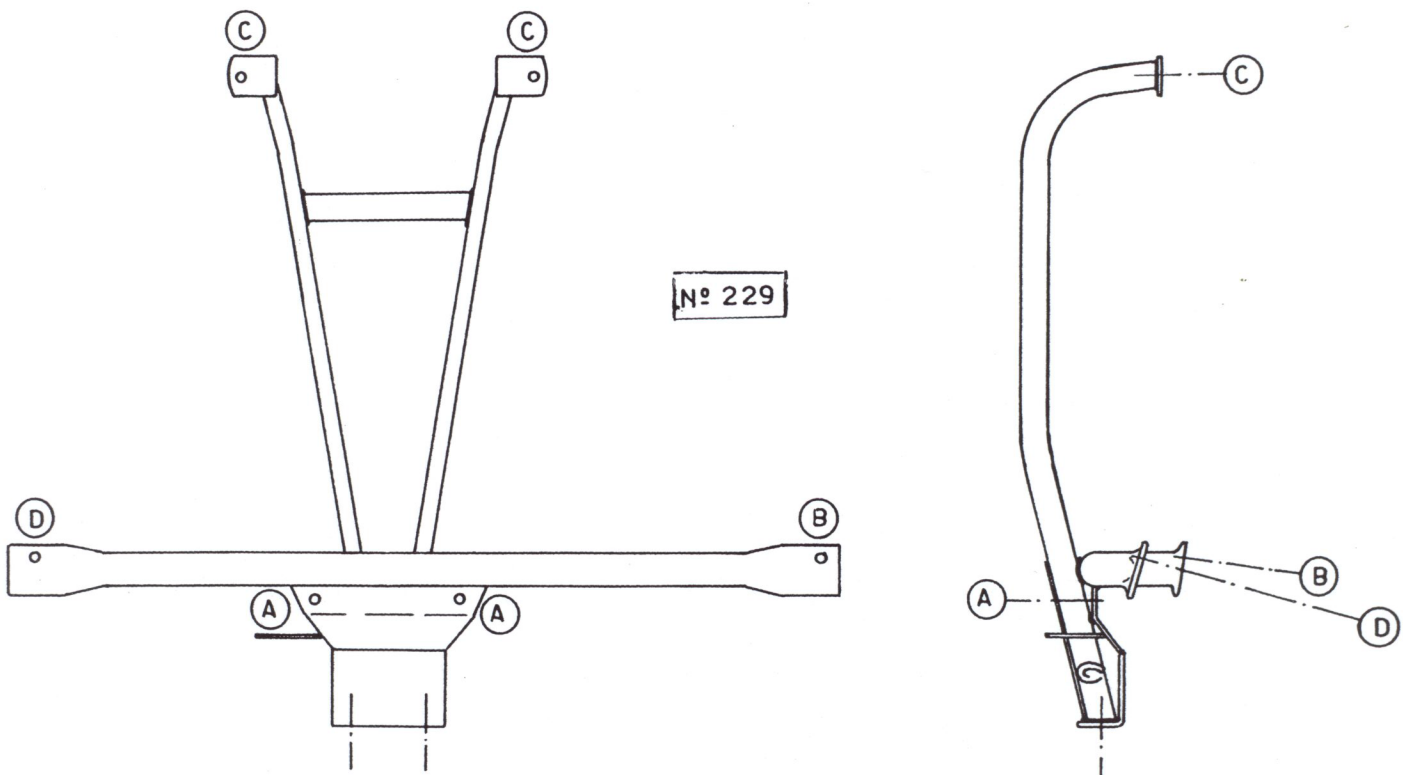

N.B. (*) standaard uitrustingen (kunnen vervangen worden door originele aanpasstukken)

équipements standard (peuvent être remplacé par des pièces d'adaptation d'origine